

1. צנרת ואקונומיס טונסורוקטיביים בתרות.
2. תכנון סופי על אדוות המסכה יתקבל בעתיד ע"י התורה.
3. ענברי התקנות יאלו לנין מיטומם בלבד.
4. מוצרי האפלט' למנו לנין מיטומם בלבד.
5. איז דוסום בבורי טבעה גבדו חרביני.
6. ופוש מפלט ביו תתן מפפת לדירה עד 6 טמ' ופוש מפלט ביו תתרה לדירה עד 2 טמ' ופוש מפלט ביו תתן לדירה עד 2.5 טמ' ופוש מפלט ביו תתרה לדירה עד 1 טמ' ופוש מפלות לכד ציפיים יוז גפנת נב 7 טמ' מומיות ומופעת בתכנית ואז

**חתימה:**  
**תאריך:**  
**חתימה:**  
**תאריך:**

חברת "גאולה ביתר" בע"מ

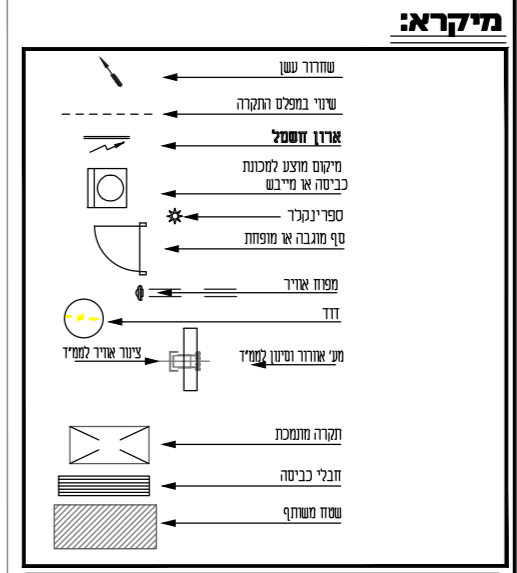

רחוב בניין דויד 17  
 ביתר עילית

מגורש : מלע-1

**DY** דביר-יחיעם אדריכלים ובני ערים  
 DVIR-YECHIAM ARCHITECTURE & TOWN PLANNING  
 רח צבי פרנק 2 ראשון לציון מיקוד 75296  
 טל : 03-9655321 פקס : 03-9655322  
 E-mail: dy\_arc@017.net.il

תכניות לפי חוק החכר  
**חתימת הרוכשים:**

**חתימת החברה:**

**בניין A**

קזומה טיפוסית מגורים 2

7	<b>מספר דירה :</b>
3	<b>מס' חדרים :</b>
1-50	תאריך : מרץ 2021 קניני : 1-50