

1. צנרת ואקומוטים קונסטרוקטיביים בחירות.
2. כבידות ובחירות אינם מסומנים בתוכנית.
3. אצורה המבטאת אזור פיקוד.
4. מציג היטות המעט "העל" במעמד על החברה.
5. או נחסם בסוגר נבוע חכו חזק.
6. ופיש מפלט בין חוף מפלט לדירה עד 6 ס"מ.
7. ופיש מפלט בין תחנה לדירה עד 2 ס"מ.
8. ופיש מפלט בין מדרג לדירה עד 2.5 ס"מ.
9. ופיש מפלט בין תחנות לדירה עד 1 ס"מ.
10. הירות והפית לא ציינים היו סגות בג 7 סמס ומפירות והפיתות בהכנת וזה

_____	חתימת:
_____	תאריך:
_____	חתימת:
_____	תאריך:

חברת "גאולה ביתר" בע"מ

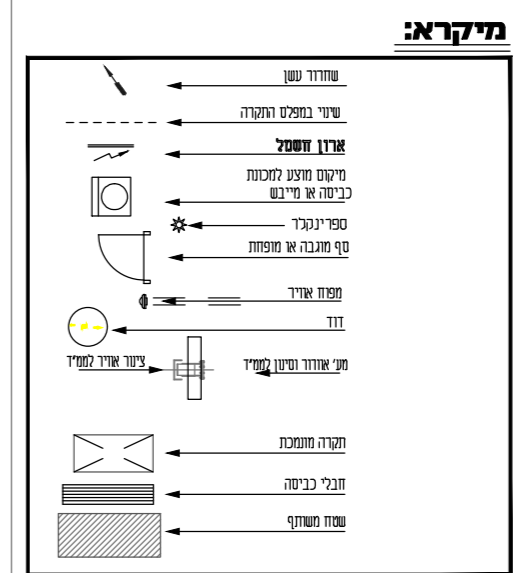

רחוב בניין דוד 17
ביתר עילית

מגורש : מטע-1

DY דביר-יחיעם אדריכלים ובני ערים
 DVIR-YECHIAM ARCHITECTURE & TOWN PLANNING
 רח צבי פרנק 2 ראשון לציון מיקוד 75296
 טל: 03-9655321 פקס: 03-9655322
 E-mail: dy_arc@017.net.il

תכניות לפי חוק המכר
 חתימת הרוכשים:

חתימת החברה:

בניין A

קומה טיפוסית מגורים 2	
9	מספר דירה :
3	מס' חדרים :
תאריך: מרץ 2021 קנימ: 1-50	