

1. צורת ואיכות סטנדרטיות בתכנון.
2. בקורות ובחיצות אינם מסומנים בתוכנית.
3. תכנון סף על איכות המבנה יתקב בעתיד על החברה.
4. מוצר המבטל את כל מידות המבנה.
5. אין להסתמך בשריטת מדידת המדידה.
6. הפרט נפלט בין חצי נפסת לדירה עד 6 ס"מ והפרט נפלט בין חצי נפסת לדירה עד 2.5 ס"מ והפרט נפלט בין חצי נפסת לדירה עד 1 ס"מ.
7. דרישות הנפיקת לוח ציפיים יהיו כגונות 23 7 ס"מ ממדידות הנפיקת בתכנית ואו

חתימה:	_____
תאריך:	_____
חתימה:	_____
תאריך:	_____

חברת "גאולה ביתר" בע"מ

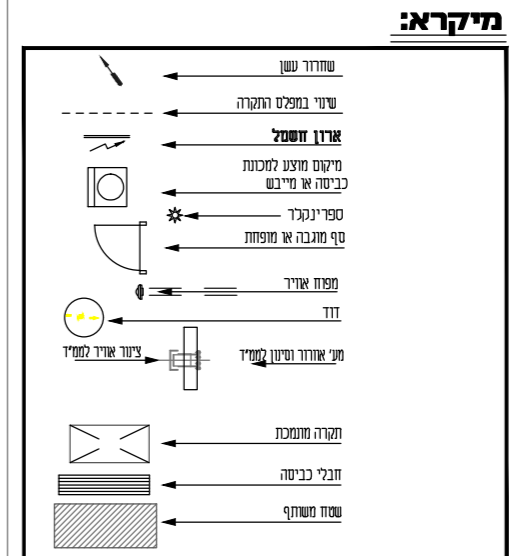

רחוב בניין דויד 17
ביתר עילית

מגורש : מלע-1

דבר-יחיעם אדריכלים ובנוי ערים
 DVIR-YECHIAM ARCHITECTURE & TOWN PLANNING
 ד"ר צבי פרנק 2 ראשון לציון מיקוד 75296
 טל : 03-9655321 פקס : 03-9655322
 E-mail: dy_arc@017.net.il

תכניות לפי חוק המכר
 חתימת הרוכשים:

חתימת החברה:

בניין C
 קומה טיפוסית מגורים 2

מספר דירה :	9
מס' חדרים :	3
תאריך : מרץ 2021	קנימי : 1-50